

ラインアップ

選定条件

ラインアップ

コンフィグレーション				配線部位		PoCL対応		シリーズ名	ケーブルタイプ		加工適合コネクタ ^{*1}						ケーブル長 ^{*2}	方向性 ^{*4}	ケーブル標準外径 mm	ケーブル標準色			
フル	メディア	ベース	PoCL-Lite	固定	揺動	あり	なし		特徴	記号	MDR			SDR26ピン							SDR14ピン		
											ストレート	ライトアングル上引出し	ライトアングル下引出し	ストレート	ライトアングル上引出し	ライトアングル下引出し					ライトアングル左引出し	ライトアングル右引出し	ストレート
○	○	○	—	○	—	○	○	CL-Hシリーズ	標準ケーブル	H	○ (ベージュ)	○ (黒)	○ (黒)	○ (黒)	○ (黒)	○ (黒)	—	—	—	1~15m	なし	9.1	ベージュ
—	○	○	—	○	—	○	○	CL-Sシリーズ	細径ケーブル	S	○ (ベージュ)	○ (黒)	○ (黒)	○ (黒)	○ (黒)	○ (黒)	—	—	—	1~10m	あり	7.5	ベージュ
○	○	○	—	○	○	○	○	CL-KHシリーズ	標準・高揺動ケーブル	KH	○ (黒)	○ (黒)	○ (黒)	○ (黒)	○ (黒)	○ (黒)	—	—	—	1~10m	なし	9.0	黒
—	○	○	—	○	○	○	○	CL-Kシリーズ	高揺動対応ケーブル	K	○ (黒)	○ (黒)	○ (黒)	○ (黒)	○ (黒)	○ (黒)	—	—	—	1~10m	あり	8.0	黒
—	○	○	—	○	○	○	○	CL-KSシリーズ	低スキュー高揺動ケーブル	KS	○ (黒)	○ (黒)	○ (黒)	○ (黒)	○ (黒)	○ (黒)	—	—	—	1~10m	あり	9.0	黒
○	○	○	—	○	—	○	○	CL-STHシリーズ	極細径ケーブル	STH	—	—	—	○ (黒)	○ (黒)	○ (黒)	○ (黒)	○ (黒)	—	1~4m	なし	5.1	黒
—	○	○	—	○	○	○	○	CL-TKシリーズ	超高揺動ケーブル	TK	—	—	—	○ (黒)	○ (黒)	○ (黒)	—	—	—	1~10m	あり	7.8	黒
○	—	—	—	○	—	○	○	CleanEye [®] カメラリンクケーブル	低スキュー延長ケーブル (リビータ付)	HC	○ (黒)	—	—	○ (黒)	○ (黒)	○ (黒)	—	—	—	10~20m	あり	8.5	ベージュ
—	○	○	—	○	○	○	○		低スキュー高揺動ケーブル (リビータ付)	KS	○ (黒)	○ (黒)	○ (黒)	○ (黒)	○ (黒)	○ (黒)	—	—	—	10~20m	あり	9.0	黒
—	○	○	—	○	○	○	—	CL-AKシリーズ	アクティブ光ケーブル	AK	—	—	—	○ (黒)	—	—	—	—	—	5~40m	あり	8.2	オレンジ
—	—	—	○	○	—	○	—	CL-LSシリーズ	PoCL-Lite	LS	—	—	—	○ (黒)	—	—	—	○ (黒)	1~5m	あり	6.1	ベージュ	
—	—	—	○	○	○	○	—	CL-LKシリーズ	高揺動 PoCL-Lite	LK	—	—	—	○ (黒)	—	—	—	○ (黒)	1~4m	あり	6.7	黒	

*1 コネクタ組合せと記号は下記組合せ表によります。CleanEye は20ページをご参照ください。アクティブ光ケーブルは22ページをご参照ください。適合コネクタの詳細につきましては、24ページ、25ページをご参照ください。
 *2 コネクタ付加工品の標準ケーブル長は下記標準長表によります。これら以外の長さでも承りますので、ご相談ください。
 *3 () 内はコネクタ色。

*4 接続方向性のある製品は、品名ラベルの貼られた側のコネクタをカメラ側に接続してください。

コネクタ組合せ表 (CL-H,CL-KH,CL-STH の場合)

カメラ側	フレームグラバー側								
	MDR ストレート	MDR ライトアングル上引出し	MDR ライトアングル下引出し	SDR26 ピン ストレート	SDR26 ピン ライトアングル上引出し	SDR26 ピン ライトアングル下引出し	SDR26 ピン ライトアングル左引出し	SDR26 ピン ライトアングル右引出し	
MDR ストレート	MM	MM(MU)	MM(MD)	MS	MS(SU)	MS(SD)	—	—	
MDR ライトアングル上引出し	MM(MU)	MM(MU/MU)	MM(MU/MD)	MS(MU)	MS(MU/SU)	MS(MU/SD)	—	—	
MDR ライトアングル下引出し	MM(MD)	MM(MU/MD)	MM(MD/MD)	MS(MD)	MS(MD/SU)	MS(MD/SD)	—	—	
SDR26 ピン ストレート	MS	MS(MU)	MS(MD)	SS	SS(SU)	SS(SD)	SS(SL)	SS(SR)	^{*5}
SDR26 ピン ライトアングル上引出し	MS(SU)	MS(MU/SU)	MS(MD/SU)	SS(SU)	SS(SU/SU)	SS(SU/SD)	—	—	
SDR26 ピン ライトアングル下引出し	MS(SD)	MS(MU/SD)	MS(MD/SD)	SS(SD)	SS(SU/SD)	SS(SD/SD)	—	—	
SDR26 ピン ライトアングル左引出し	—	—	—	SS(SL)	—	—	—	—	
SDR26 ピン ライトアングル右引出し	—	—	—	SS(SR)	—	—	—	—	

*5 太枠内は CL-STH のみに対応します。

コネクタ組合せ表 (CL-S,CL-K,CL-KS,CL-LS,CL-LK,CL-TK^{*7} の場合)

カメラ側	フレームグラバー側							記号	ケーブル長
	MDR ストレート	MDR ライトアングル上引出し	MDR ライトアングル下引出し	SDR26 ピン ストレート	SDR26 ピン ライトアングル上引出し	SDR26 ピン ライトアングル下引出し	SDR14 ピン ストレート		
MDR ストレート	MM	MM2(MU)	MM2(MD)	MS2	MS2(SU)	MS2(SD)	—	010	1m
MDR ライトアングル上引出し	MM(MU)	MM(MU/MU)	MM2(MD/MU)	MS2(MU)	MS2(SU/MU)	MS2(SD/MU)	—	020	2m
MDR ライトアングル下引出し	MM(MD)	MM(MU/MD)	MM(MD/MD)	MS2(MD)	MS2(SU/MD)	MS2(SD/MD)	—	030	3m
SDR26 ピン ストレート	MS	MS(MU)	MS(MD)	SS	SS2(SU)	SS2(SD)	SL2	050	5m
SDR26 ピン ライトアングル上引出し	MS(SU)	MS(MU/SU)	MS(MD/SU)	SS(SU)	SS(SU/SU)	SS2(SD/SU)	—	070	7m
SDR26 ピン ライトアングル下引出し	MS(SD)	MS(MU/SD)	MS(MD/SD)	SS(SD)	SS(SU/SD)	SS(SD/SD)	—	100	10m
SDR14 ピン ストレート	—	—	—	SL	—	—	LL	120	12m
								130	13m
								140	14m
								150	15m
								200	20m
								400	40m

*6 太枠内は、CL-LS, CL-LK のみに対応します。

*7 CL-TKはMDRコネクタ (3種) は対応していません。

コネクタ寸法図

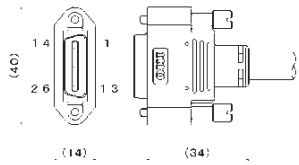
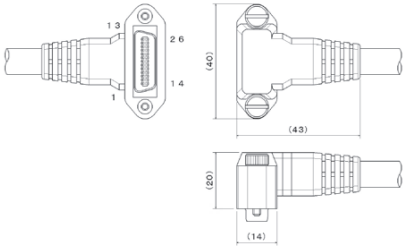
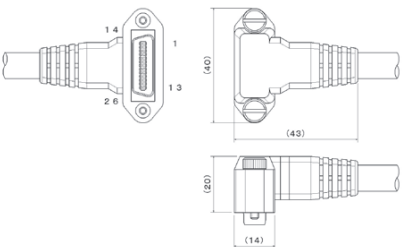
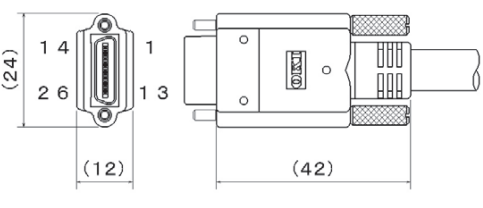
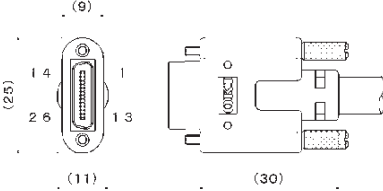
タイプ	種別	寸法図	色
MDR	ストレート		黒 または ベージュ*1
	ライトアングル 上引出し		黒
	ライトアングル 下引出し		黒
SDR26 ピン	ストレート (ケーブル タイプ: H, KH, KS)		黒
	ストレート (ケーブル タイプ: S,K,STH)		黒

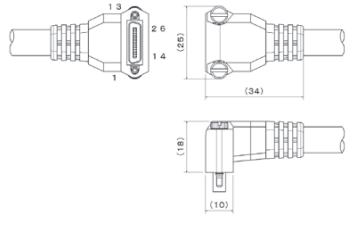
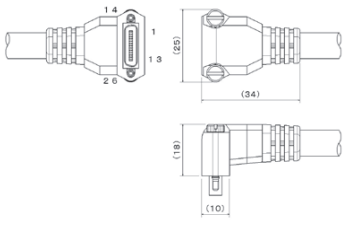
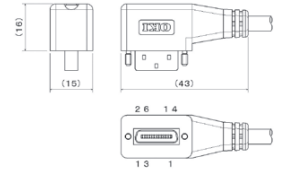
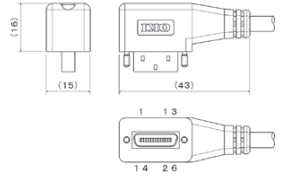
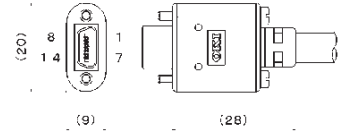
タイプ	種別	寸法図	色
SDR26 ピン	ライトアングル 上引出し		黒
	ライトアングル 下引出し		黒
	ライトアングル 左引出し		黒
	ライトアングル 右引出し		黒
	ストレート		黒

*1 ケーブルがCL-Hシリーズ、CL-Sシリーズの場合はベージュとなり、それ以外のケーブルの場合は黒となります。

カメラリンクケーブル

カメラリンクケーブル